

Osová afinita

KGK

Osová afinita

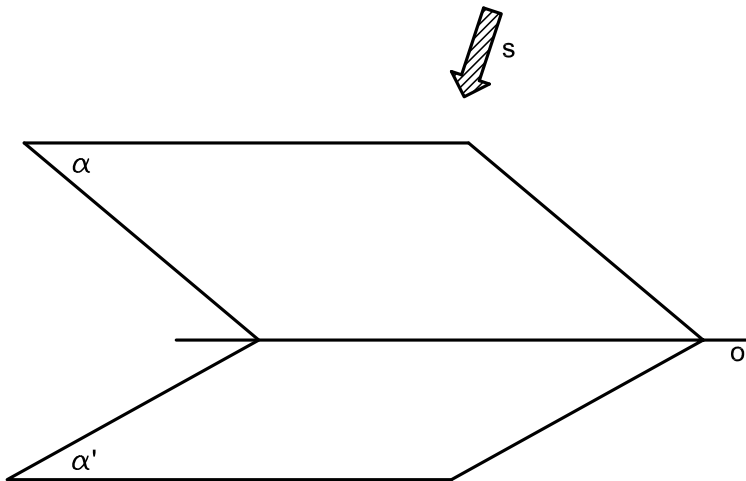

Osová afinita

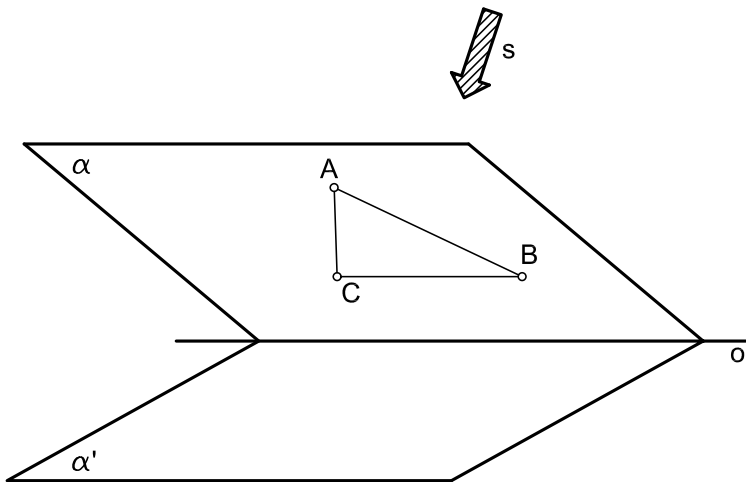

Osová afinita

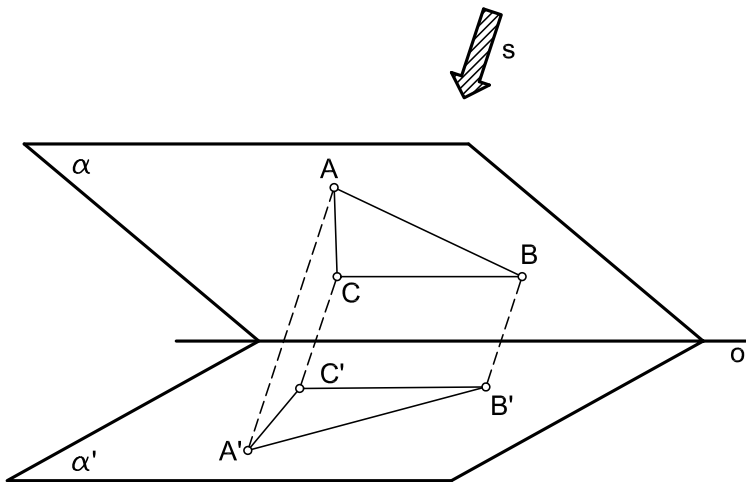

Osová afinita

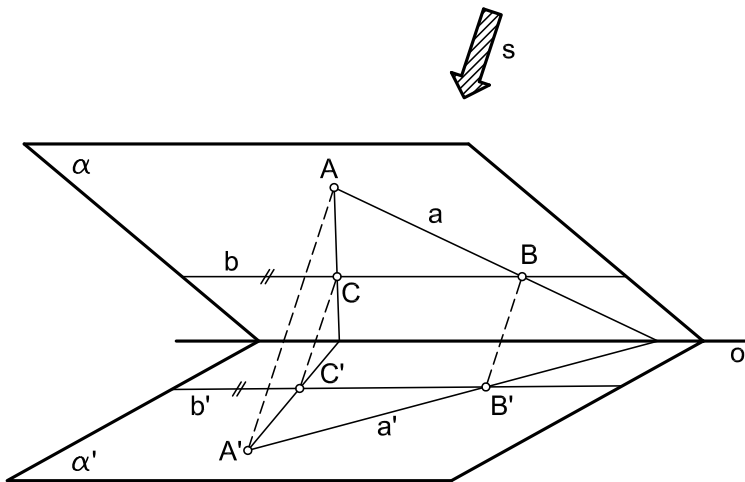

Osová afinita – příklady

- mezi rovinou a jejím otočeným obrazem,
- mezi dvěma řezy na hranolu, resp. mezi podstavou a řezem hranolu.

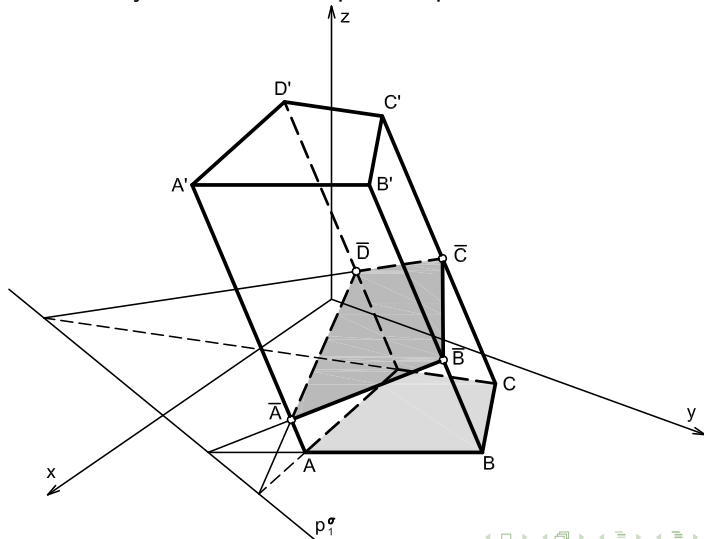

Osová afinita – vlastnosti

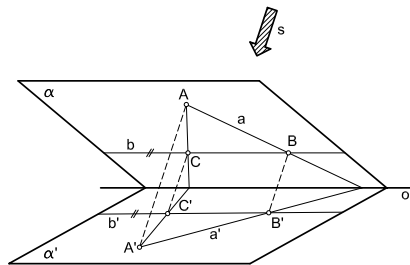

- 1 Bodu odpovídá bod a přímce přímka.
- 2 Body, které si odpovídají v osově afinitě, leží na přímce rovnoběžné se směrem afinity.
- 3 Přímky, které si odpovídají v osově afinitě, se protínají na ose afinity nebo jsou s ní rovnoběžné.
- 4 Body osy afinity jsou samodružné.
- 5 Osová afinita zachovává incidenci.
- 6 Osová afinita zachovává rovnoběžnost.
- 7 Osová afinita zachovává dělicí poměr.

Osová afinita v rovině

Vzniká promítnutím osové afinity z prostoru do roviny, jež není rovnoběžná s rovinami α , α' ani se směrem s . Vlastnosti afinity zůstávají zachovány.

Osová afinita v rovině

Vzniká promítnutím osově afinity z prostoru do roviny, jež není rovnoběžná s rovinami α , α' ani se směrem s . Vlastnosti afinity zůstávají zachovány.

Základní konstrukce afinity

V afinitě dané osou o a párem odpovídajících bodů A, A' zobrazte bod B .

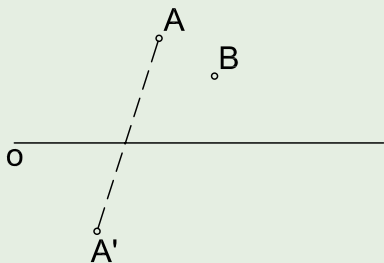

Osová afinita v rovině

Vzniká promítnutím osově afinity z prostoru do roviny, jež není rovnoběžná s rovinami α , α' ani se směrem s . Vlastnosti afinity zůstávají zachovány.

Základní konstrukce afinity

V afinitě dané osou o a párem odpovídajících bodů A, A' zobrazte bod B .

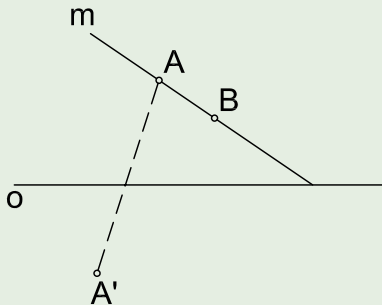

Osová afinita v rovině

Vzniká promítnutím osově afinity z prostoru do roviny, jež není rovnoběžná s rovinami α , α' ani se směrem s . Vlastnosti afinity zůstávají zachovány.

Základní konstrukce afinity

V afinitě dané osou o a párem odpovídajících bodů A, A' zobrazte bod B .

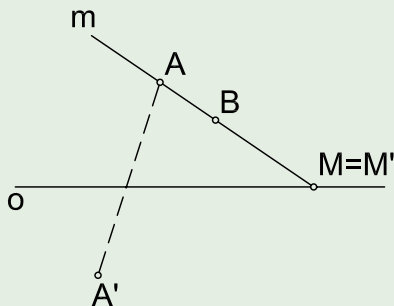

Osová afinita v rovině

Vzniká promítnutím osově afinity z prostoru do roviny, jež není rovnoběžná s rovinami α , α' ani se směrem s . Vlastnosti afinity zůstávají zachovány.

Základní konstrukce afinity

V afinitě dané osou o a párem odpovídajících bodů A, A' zobrazte bod B .

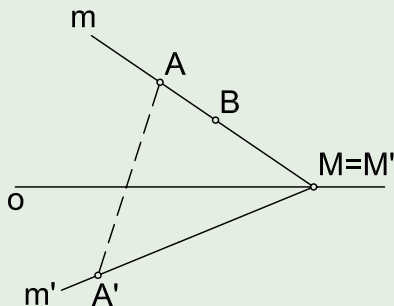

Osová afinita v rovině

Vzniká promítnutím osově afinity z prostoru do roviny, jež není rovnoběžná s rovinami α , α' ani se směrem s . Vlastnosti afinity zůstávají zachovány.

Základní konstrukce afinity

V afinitě dané osou o a párem odpovídajících bodů A, A' zobrazte bod B .

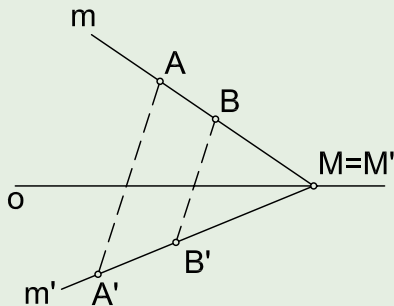

Př.: V afinitě dané osou o a odpovídajícími si body D, D' sestrojte obraz čtverce $ABCD$.

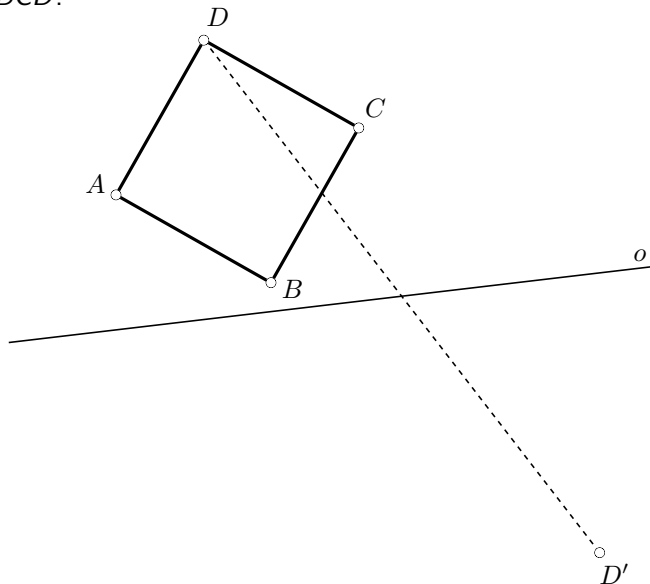

Př.: V afinitě dané osou o a odpovídajícími si body D, D' sestrojte obraz čtverce $ABCD$.

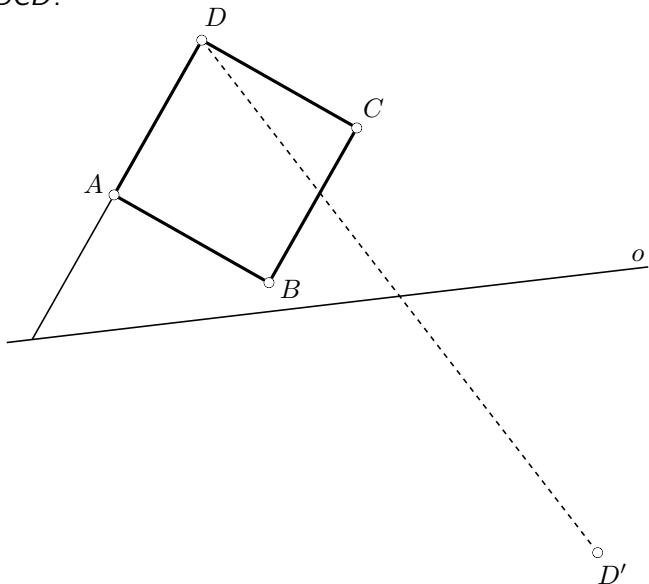

Př.: V afinitě dané osou o a odpovídajícími si body D, D' sestrojte obraz čtverce $ABCD$.

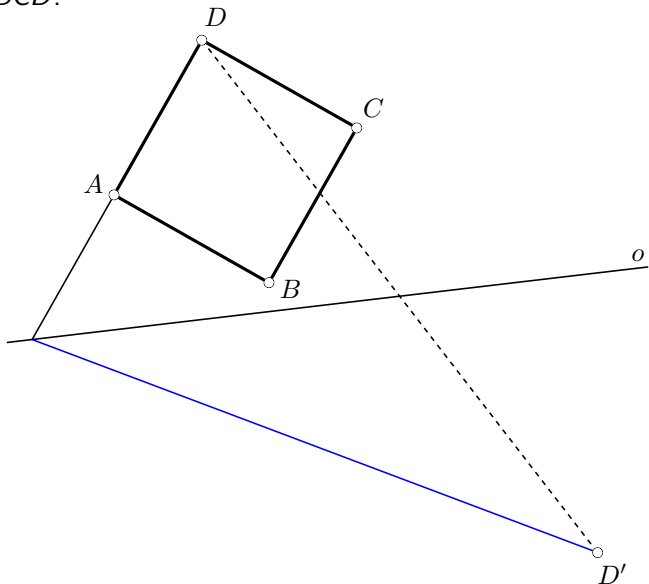

Př.: V afinitě dané osou o a odpovídajícími si body D, D' sestrojte obraz čtverce $ABCD$.

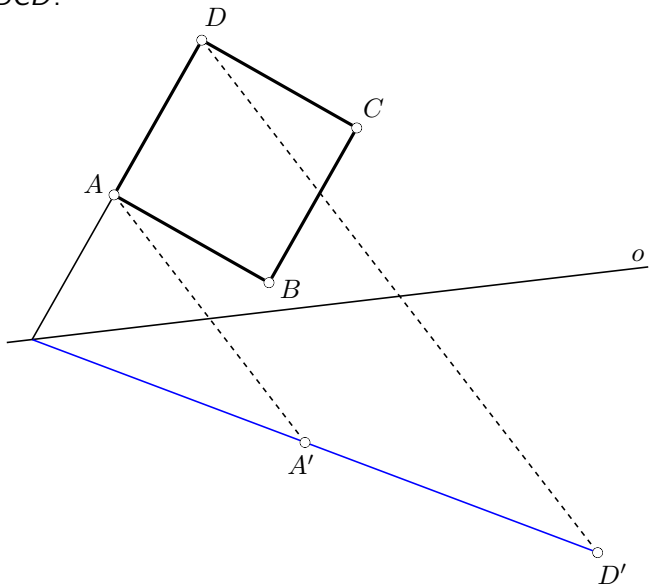

Př.: V afinitě dané osou o a odpovídajícími si body D, D' sestrojte obraz čtverce $ABCD$.

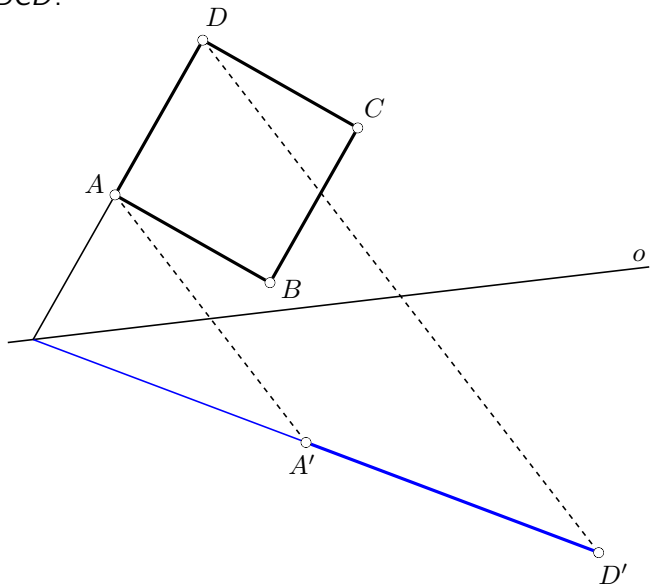

Př.: V afinitě dané osou o a odpovídajícími si body D, D' sestrojte obraz čtverce $ABCD$.

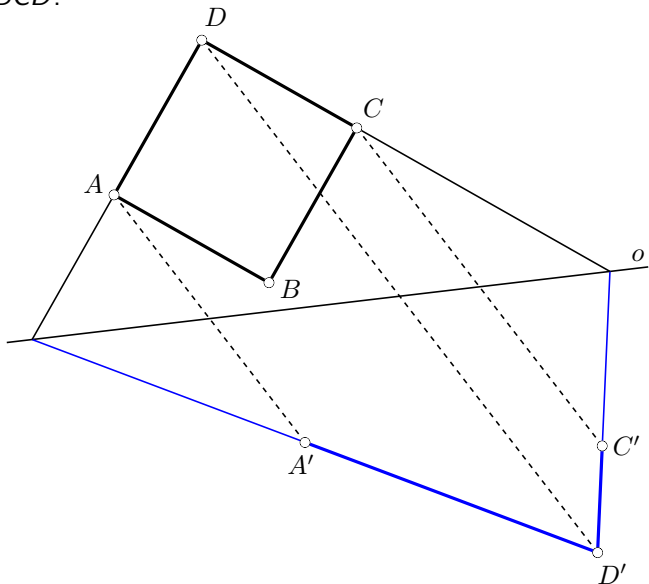

Př.: V afinitě dané osou o a odpovídajícími si body D, D' sestrojte obraz čtverce $ABCD$.

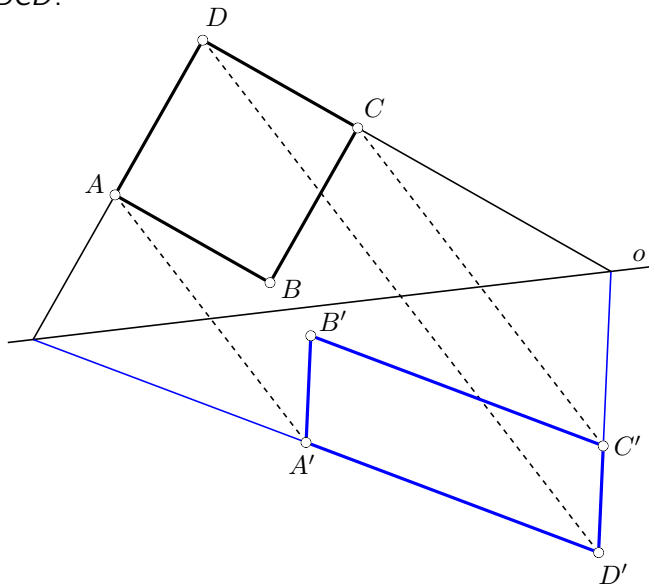

Př.: V afinitě dané osou o a odpovídajícími si body S, S' sestrojte obraz šestiúhelníka $ABCDEF$.

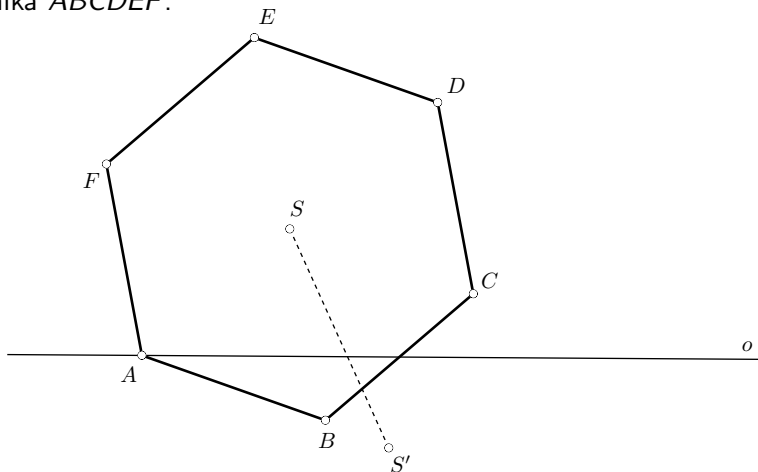

Př.: V afinitě dané osou o a odpovídajícími si body S, S' sestrojte obraz šestiúhelníka $ABCDEF$.

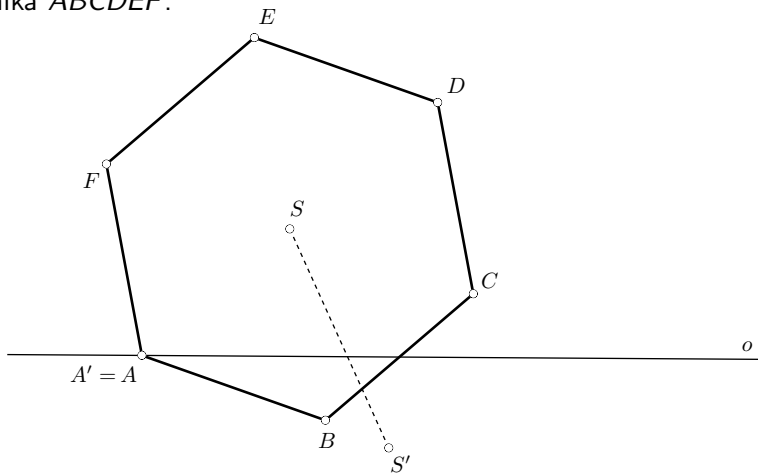

Př.: V afinitě dané osou o a odpovídajícími si body S, S' sestrojte obraz šestiúhelníka $ABCDEF$.

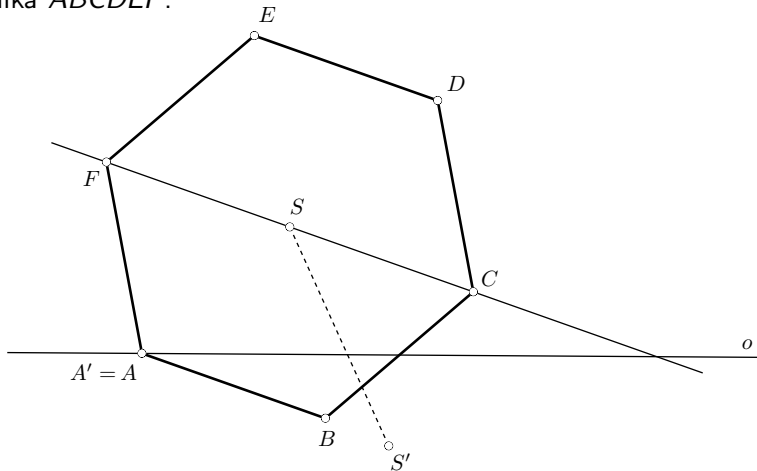

Př.: V afinitě dané osou o a odpovídajícími si body S, S' sestrojte obraz šestiúhelníka $ABCDEF$.

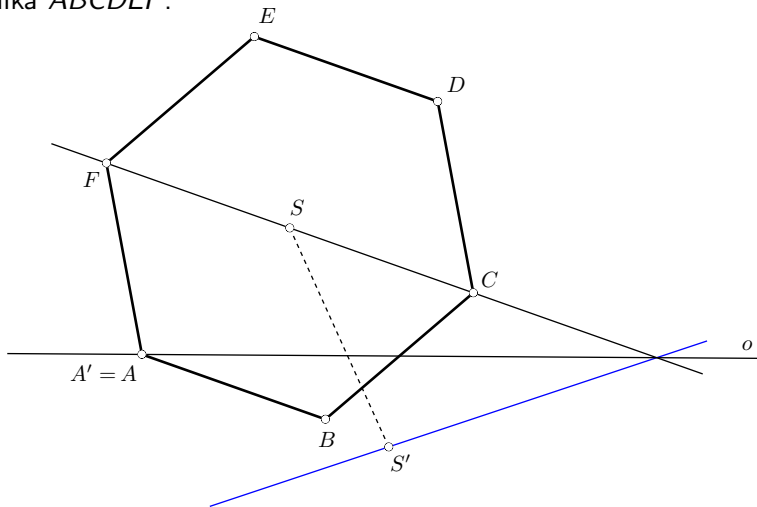

Př.: V afinitě dané osou o a odpovídajícími si body S, S' sestrojte obraz šestiúhelníka $ABCDEF$.

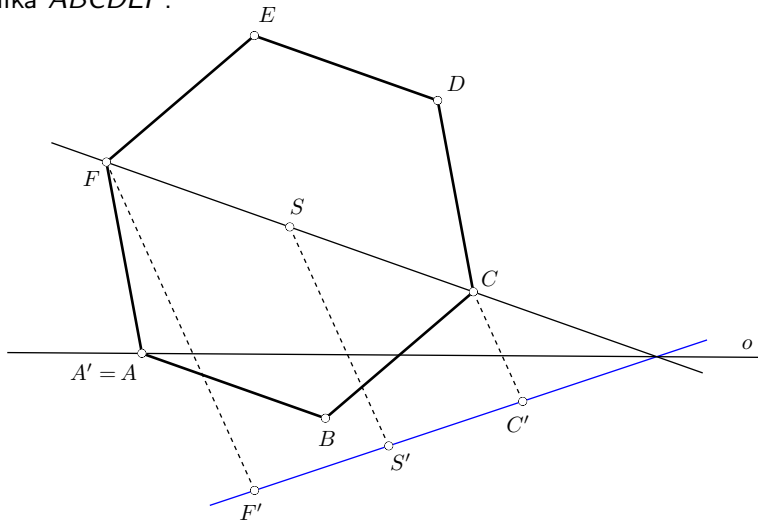

Př.: V afinitě dané osou o a odpovídajícími si body S, S' sestrojte obraz šestiúhelníka $ABCDEF$.

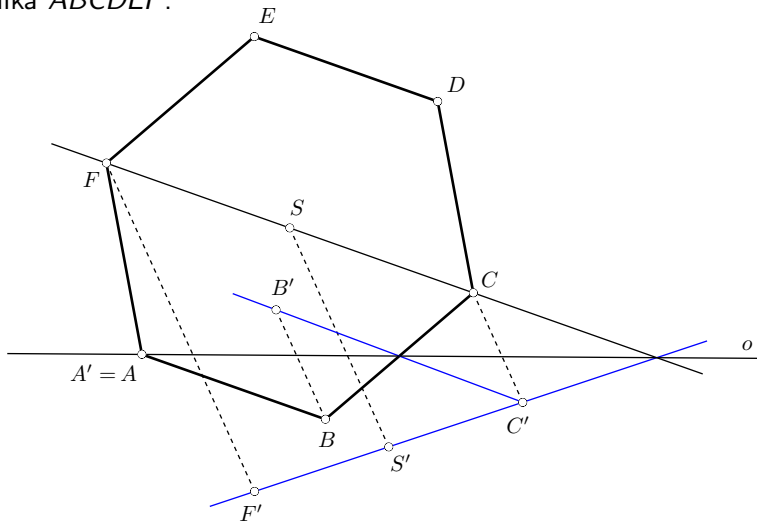

Př.: V afinitě dané osou o a odpovídajícími si body S, S' sestrojte obraz šestiúhelníka $ABCDEF$.

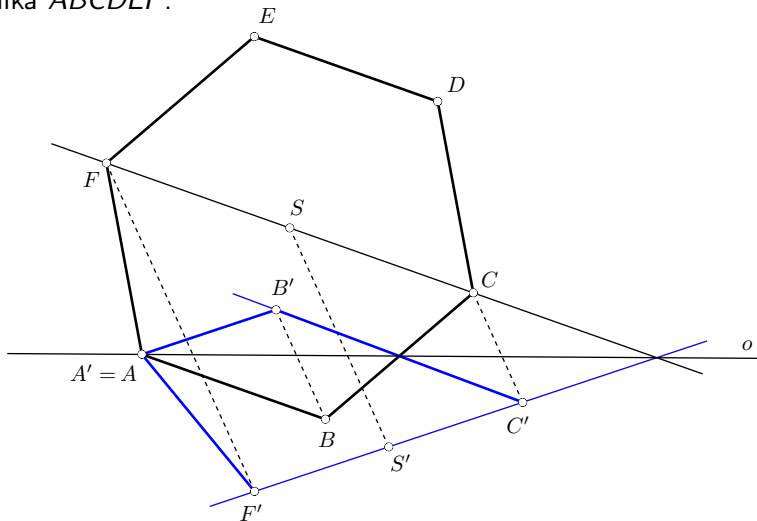

Př.: V afinitě dané osou o a odpovídajícími si body S, S' sestrojte obraz šestiúhelníka $ABCDEF$.

